

## INTERRUPTOR DE REINICIO

BAJA Y MANTÉN PRESIONADO EL INTERRUPTOR DE REINICIO, LUEGO HALA LA PALANCA DE RECARGA HASTA EL FONDO. SACA LAS RECARGAS ATASCADAS. ASEGÚRATE DE NO APUNTAR A NADIE MIENTRAS LIBERAS LAS RECARGAS ATASCADAS.

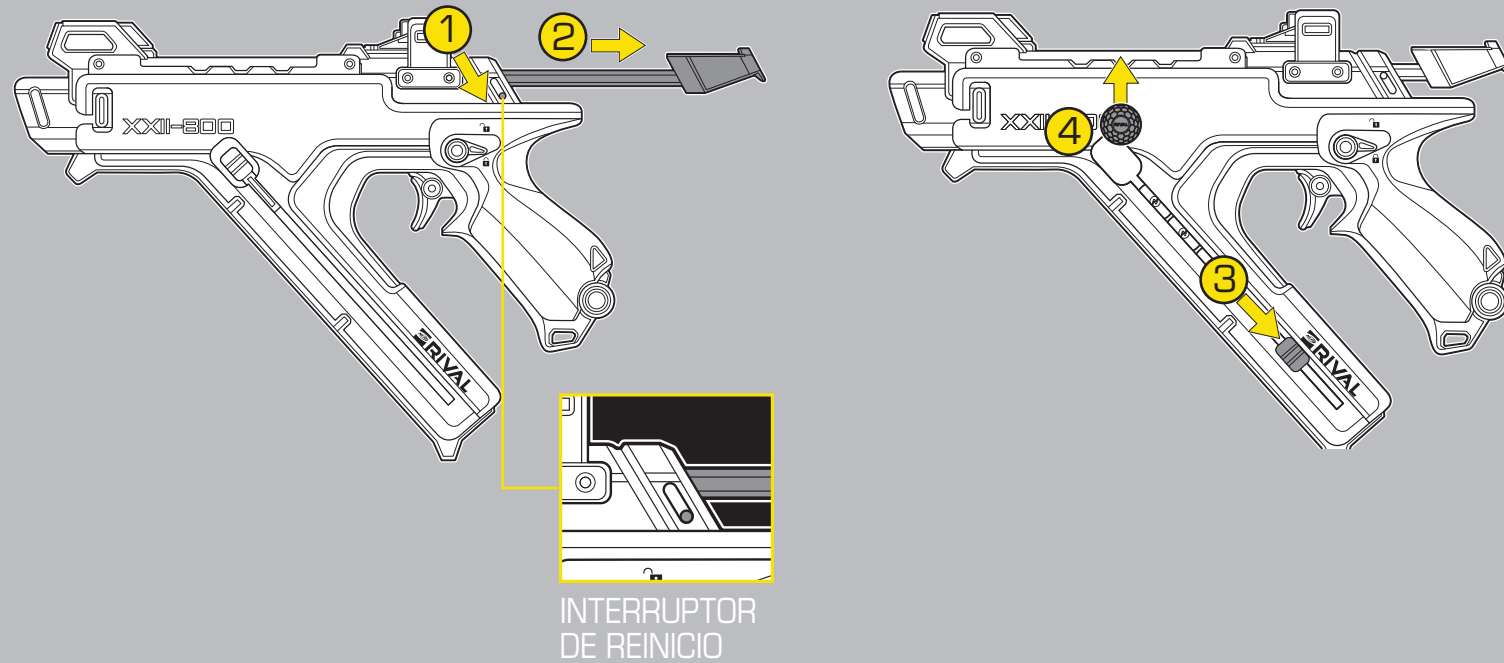

## GUARDAR EL LANZADOR

NO Guardes el lanzador cargado y listo para lanzar.

**PRECAUCIÓN:** No apuntes o dispares a los ojos o cara de personas ni animales. Utiliza sólo los proyectiles diseñados para este producto. No modifiques los proyectiles ni el lanzaproyectiles.

NERF, HASBRO y todas las marcas y logotipos relacionados son marcas registradas de Hasbro, Inc. © 2022 Hasbro.  
Hasbro, Pawtucket, RI 02861-1059 USA. Centro de Servicio para México: TEL. 5876-2998 y para el interior de la República TEL. 01-800-7-12-62-25.

F3959

PN00070314

# NERF RIVAL

BATALLAS DE **PRECISIÓN** AVANZADA

PARA EVITAR LESIONES EN LOS OJOS:

**ADVERTENCIA:** No apuntes a los ojos ni a la cara. Se recomienda el uso de lentes/gafas para jugadores y personas en las cercanías. Utilizar únicamente los proyectiles de espuma/recargas Rival oficiales. No modifiques los proyectiles de espuma/recargas ni el lanzador.

14+



LEE LAS INSTRUCCIONES COMPLETAS ANTES DE USAR.  
Usar solamente con productos Nerf Rival.

## VISION XXII-800



## SEGURO DEL GATILLO

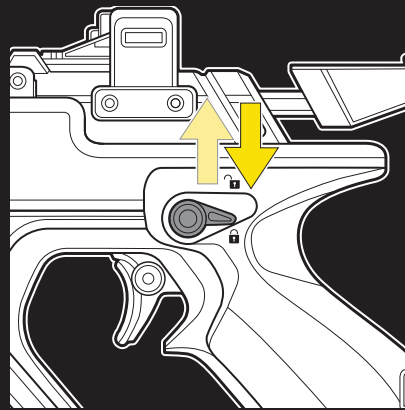

EN CUALQUIER LADO, MUEVE EL SEGURO DEL GATILLO HACIA ABAJO PARA BLOQUEAR EL GATILLO Y HACIA ARRIBA PARA DESBLOQUEARLO.

BLOQUEA SIEMPRE EL SEGURO DEL GATILLO CUANDO GUARDES O NO UTILICES EL LANZADOR.

## CARGAR Y LANZAR

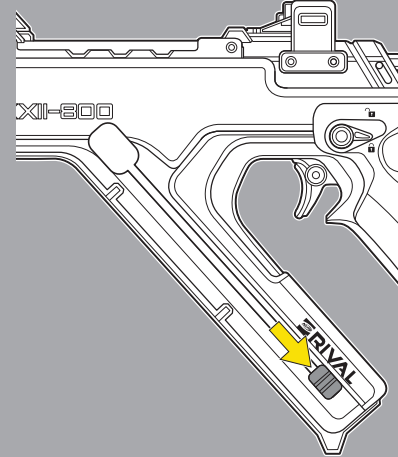

**1** DESLIZA LA TAPA PARA ABRIRLA.

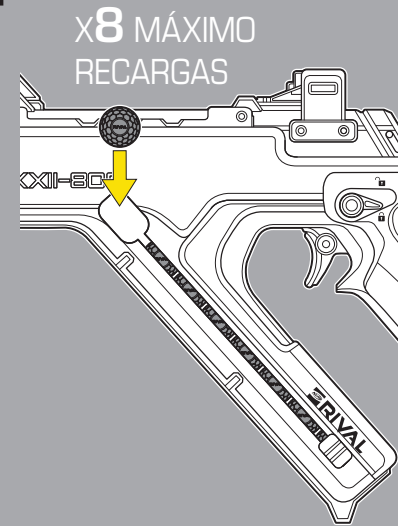

**2** INTRODUCE RECARGAS.

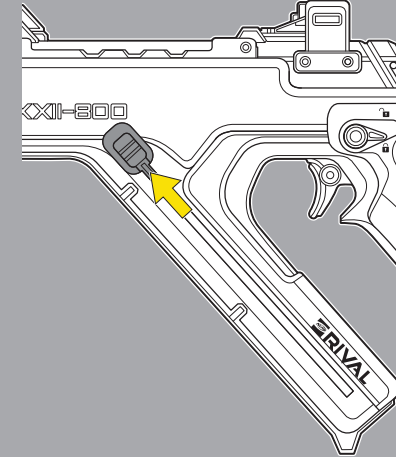

**3** DESLIZA LA TAPA HASTA EL FINAL PARA CERRARLA.

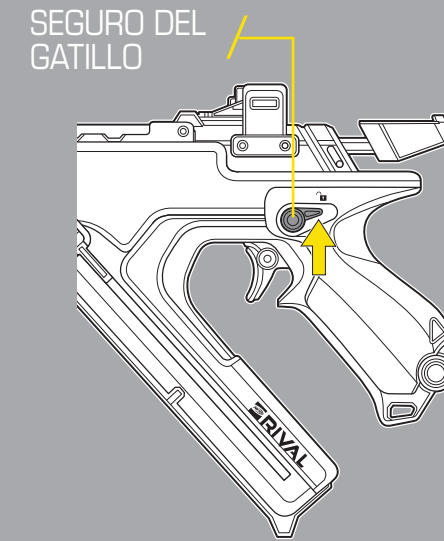

**4** MUEVE EL SEGURO DEL GATILLO PARA DESBLOQUEARLO.

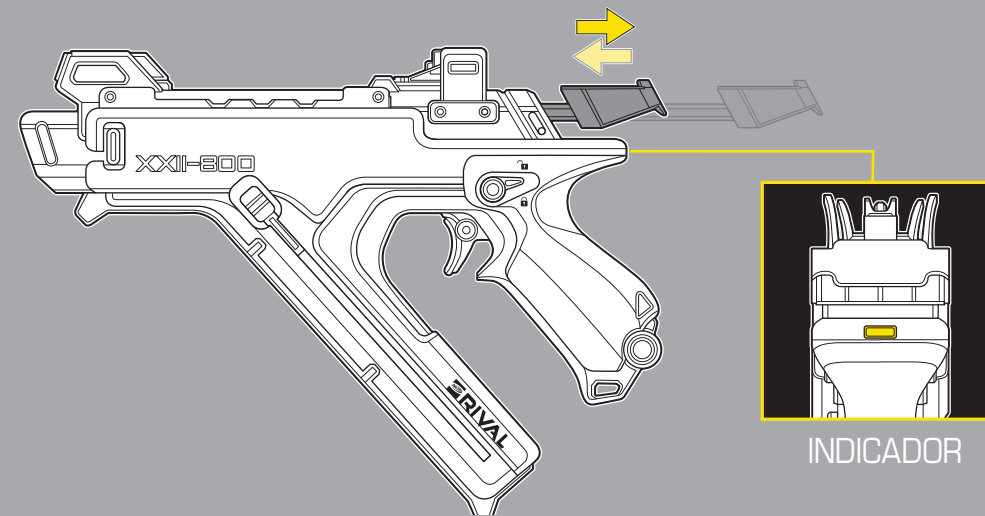

**5** HALA LA PALANCA HASTA EL FONDO Y EMPÚJALA HACIA DELANTE AL MÁXIMO PARA PREPARAR EL LANZADOR. EL LANZADOR ESTÁ LISTO CUANDO SE VE EL INDICADOR.

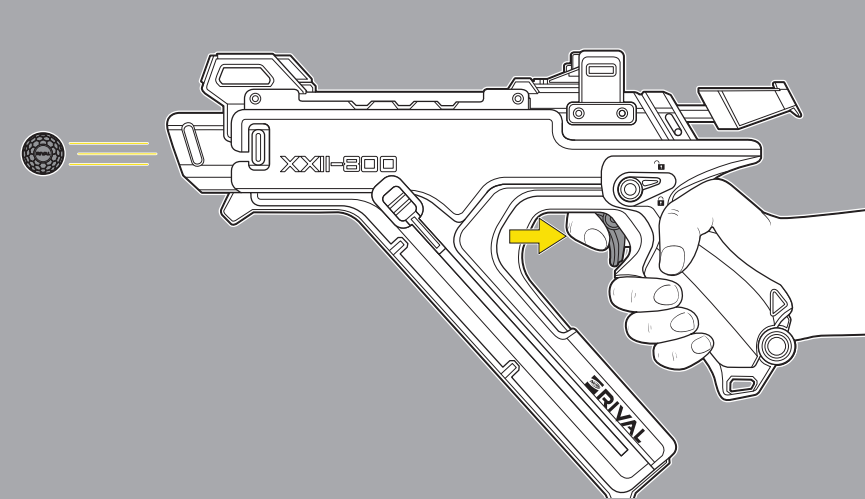

**6** HALA EL GATILLO PARA LANZAR 1 RECARGA. REPITE LOS PASOS 5 Y 6 PARA LANZAR OTRA.

## MIRA AJUSTABLE

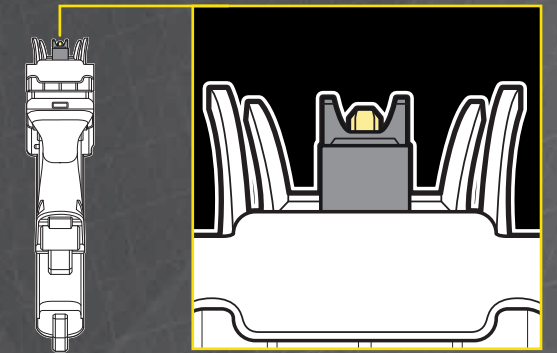

ALINEA LA MIRADA FRONTAL EN EL CENTRO DE LA MIRA POSTERIOR. ALINEA LA MIRADA FRONTAL CON EL OBJETIVO AL QUE APUNTAS Y LANZA UNA RECARGA.

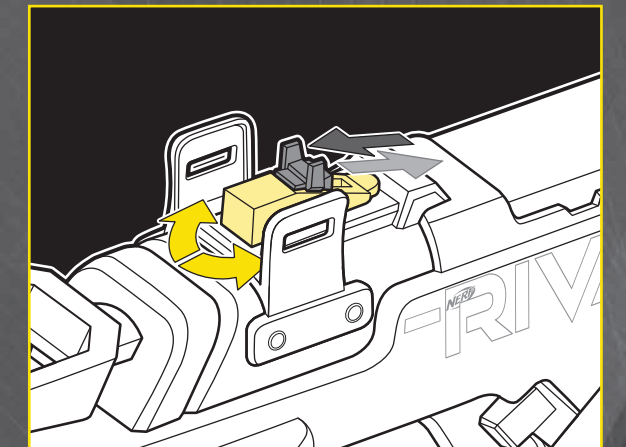

SI LA RECARGA NO ACIERTA AL PUNTO DESEADO, AJUSTA LA MIRA POSTERIOR HACIA ADELANTE O HACIA ATRÁS Y HACIA LA IZQUIERDA O LA DERECHA PARA MEJORAR LA PUNTERÍA DE LOS LANZAMIENTOS.